

# ALIGN

ALIGN jest algorytmem obliczania względnego azymutu i nachylenia między dwiema antenami.

Tak powstały kompas jest niewrażliwy na zakłócenia magnetyczne, bardzo dokładny i szybki.



wyróżniki	<ul style="list-style-type: none"> <li>- można realizować odbiornikiem 2-antenowym</li> <li>- lub: dwoma odbiornikami 1-antenowymi</li> <li>- precyzyjny heading/azymut oraz nachylenie (pitch)</li> <li>- pewność działania dzięki trzem konstelacjom GNSS</li> <li>- niewrażliwy na zakłócenia magnetyczne</li> </ul>
scenariusz 1	<p>AL1GN Heading. Obliczenie precyzyjnego azymutu i nachylenia między dwoma połączonymi odbiornikami lub między dwiema antenami jednego odbiornika 2-antenowego. Odległość między antenami - stała. Zastosowanie: stabilizacja, nawigacja.</p>
scenariusz 2	<p>AL1GN Relative Positioning Obliczenie precyzyjnego azymutu i nachylenia między dwoma ruchomymi obiektami. Odległość między antenami - zmienna. Zastosowanie: monitoring i automatyzacja.</p>
dokładności:	<ul style="list-style-type: none"> <li>- odległość między antenami 0,5 m: 0,40°</li> <li>- odległość między antenami 1,0 m: 0,20°</li> <li>- odległość między antenami 2,0 m: 0,10°</li> </ul>
handlowe	<p>ALIGN w wersji OEM: karta OEM7720. ALIGN w obudowie: odbiornik PwrPak7D</p>

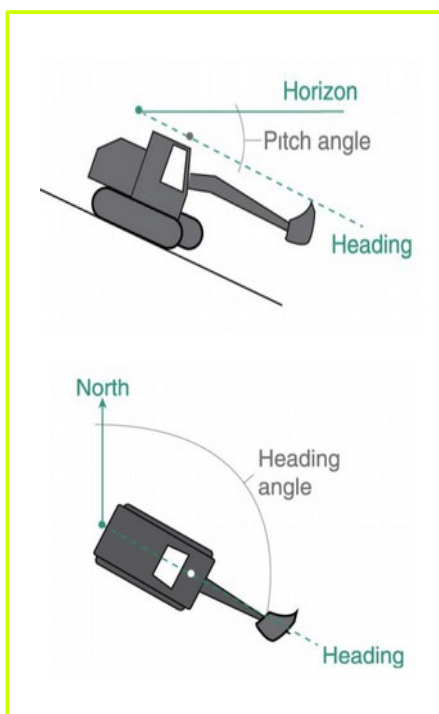

scenariusz 1: kompas GNSS

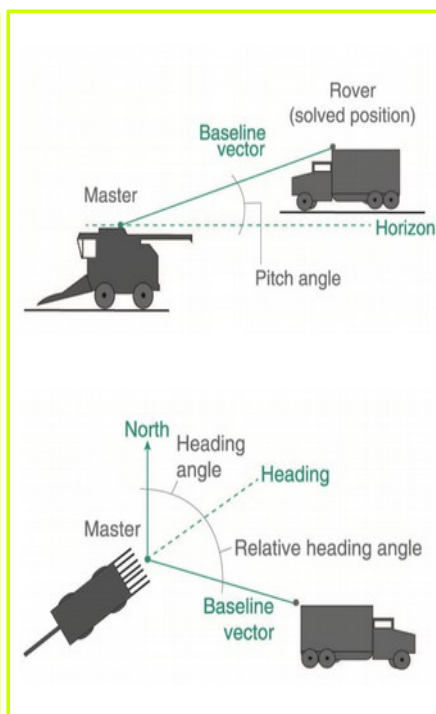

scenariusz 2: pozycjonowanie względne



**Kompas GNSS o dokładności 0,1°**  
- niewrażliwy na zakłócenia magnetyczne!  
Dysponujemy wersją testową.